

№	Наименование	Ед. изм.	Кол-во	Цена за ед., выделенная для закупки, тенге, без НДС	Сумма, выделенная для закупки, тенге, без НДС
1	Лопасть расширителя ф-50 мм	шт	1324	16 390,00	21 700 360,00
2	Лопасть расширителя ф-80 мм	шт	160	18 500,00	2 960 000,00
Итого:					24 660 360,00

Техническое задание	
1	Полное наименование ТРУ: Лопасть расширителя
2	Техническая спецификация ТРУ: Согласно технической спецификации (см. ниже)
3	Срок поставки: В течение 15 (пятнадцати) календарных дней с момента получения письменной заявки от Заказчика.
4	Условия оплаты: По факту поставки в течение 20 (двадцати) рабочих дней.
5	Место поставки: УБР м. Буденовское и/или Инкай (Республика Казахстан, Туркестанская область, Сузакский район)

Договор вступает в силу со дня его подписания уполномоченными лицами сторон.

Договор подписывается Исполнителем в течение 5 рабочих дней с момента подписания Заказчиком Договора.

Ценовые предложения принимаются по адресу:

РК, г. Алматы, ул. Богенбай батыра, д.156/2,

ТОО «СП «Русбурмаш-Казахстан»,

тел.8/727/339-80-65, e-mail: info@rbm.kz,

Требования к потенциальному Поставщику при составлении Ценового предложения (ЦП):

1. ЦП потенциальных поставщиков должны содержать сведения:

а) места регистрации и нахождения, свидетельство о регистрации, БИН и банковские реквизиты, номер телефона и e-mail;

б) место поставки товаров (оказание услуг);

в) цену с указанием сведений о включенных в нее расходах.

г) **указать в ценовом предложении страну происхождения товара.**

2. Условия поставки товаров (оказание услуг/выполнения работ), содержащиеся в ценовом предложении сведения должны соответствовать условиям, содержащимся в объявлении об осуществлении закупок товаров, работ и услуг способом запроса ценовых предложений.

Техническая спецификация

«Лопасть расширителя Ø 50мм»

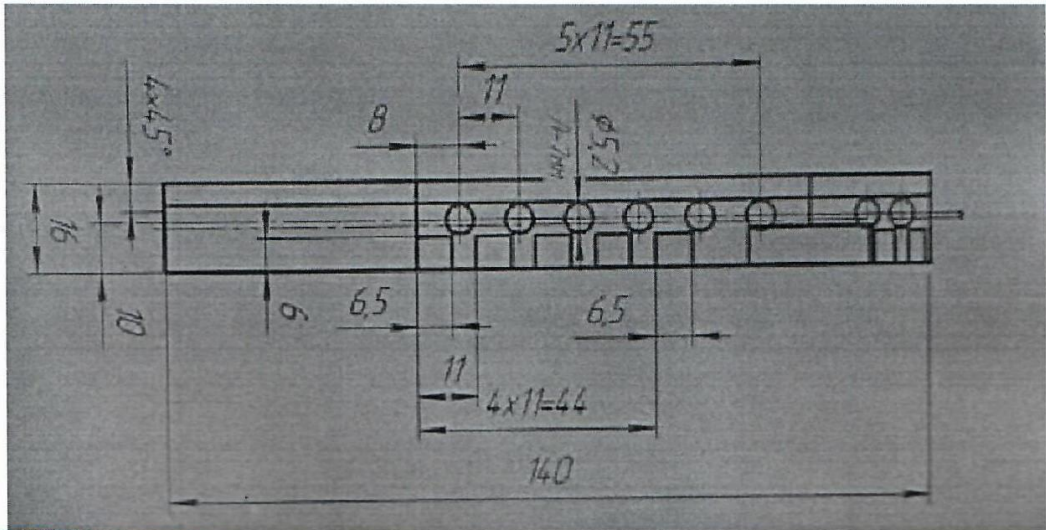
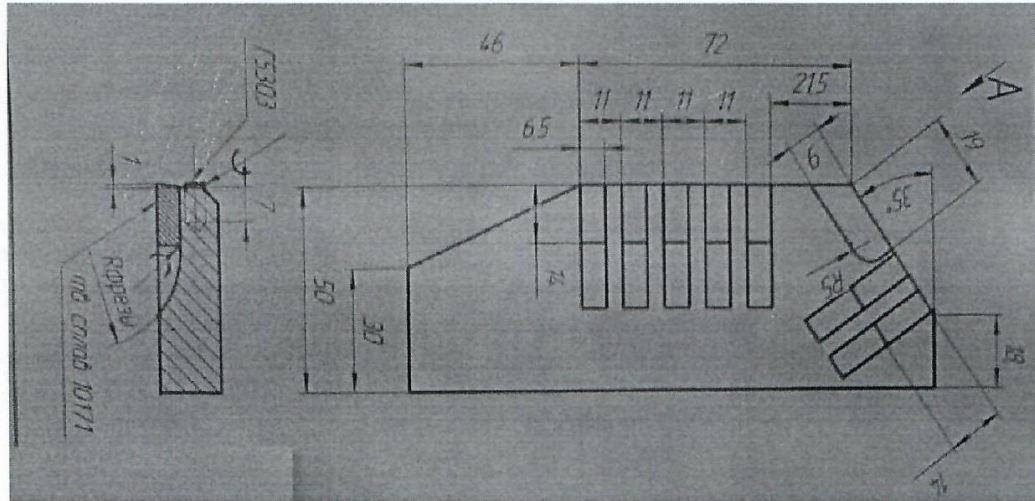
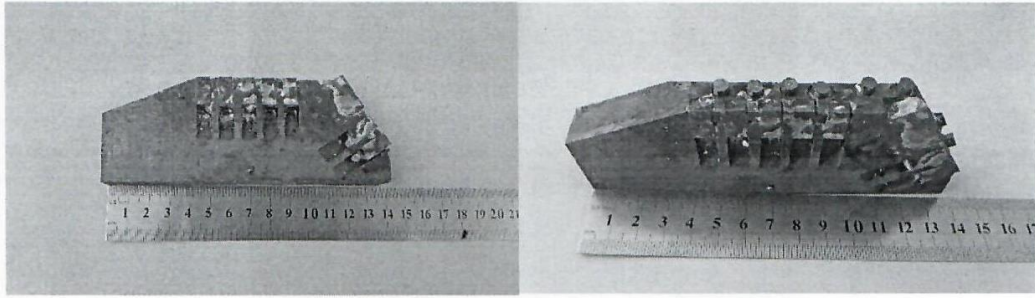

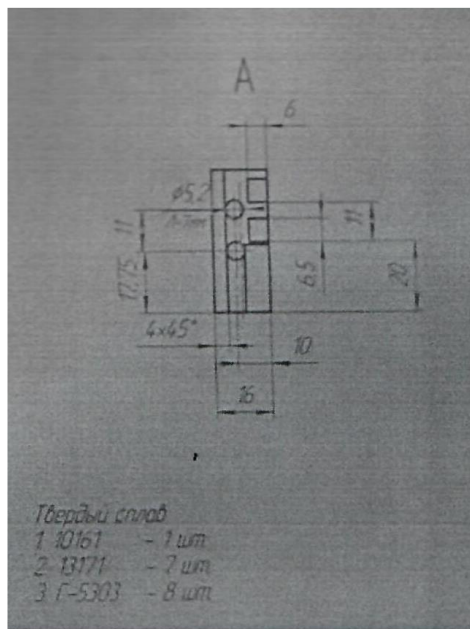

Марка металла корпуса Ст 3

Лопасть РИД – 50мм
Размер лопасти РИД-50*160мм

«Твердосплавная пластина ВК8»

Количество резцов из твердого сплава ВК8 5105 - 7 штук

Описание:

- Твердый сплав
- Марка – ВК8
- Форма – Г5105
- Спеченный
- S – 7 мм
- h – 14 мм
- b – 7 мм

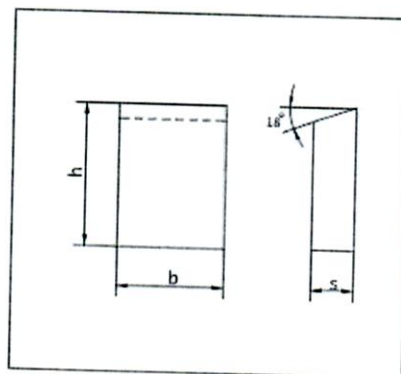

«Твердосплавная пластина ВК8»

Количество резцов из твердого сплава ВК8 Г5303 - 8 штук

Описание:

- Твердый сплав – ВК8
- Форма – Г5303
- Спеченный
- Длина – 10мм
- Диаметр – 5,2 мм

Страна производитель – Россия, г. Москва (г. Кировоград)

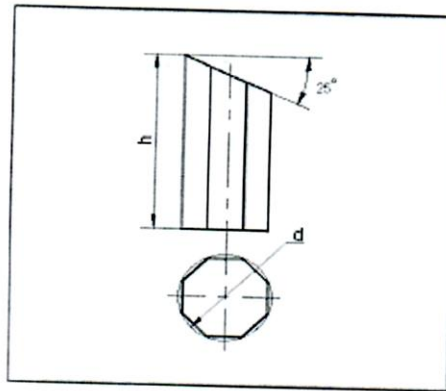

«Твердосплавная пластина ВК8»

Количество резцов из твердого сплава ВК8 5105 - 1 штук

Описание:

- Твердый сплав – ВК8
- Форма – 5105
- Спеченный
- S – 12 мм
- h – 20 мм
- b – 7 мм

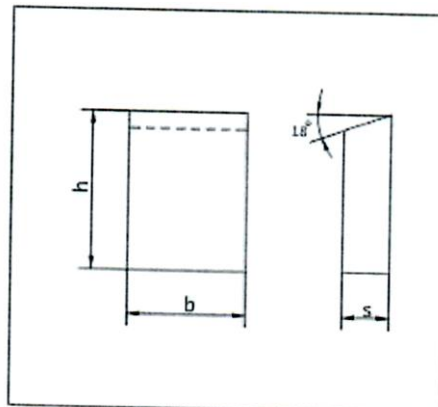

«Лопасть расширителя Ø 80мм»

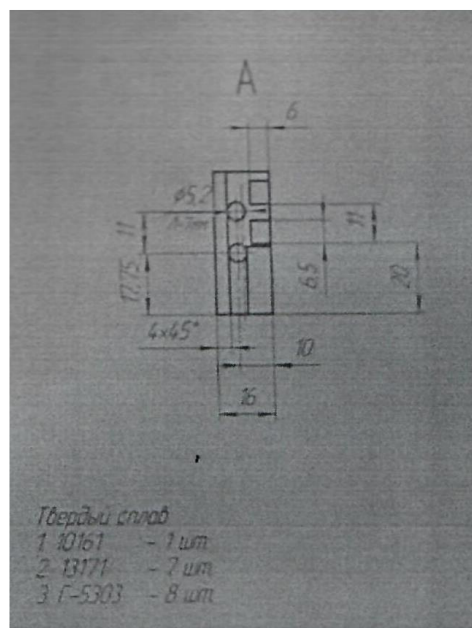
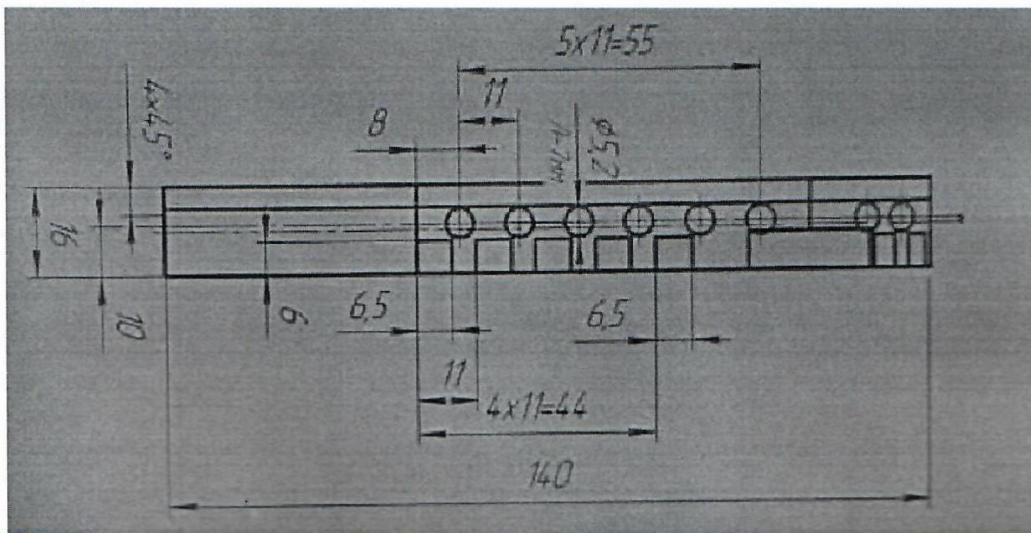
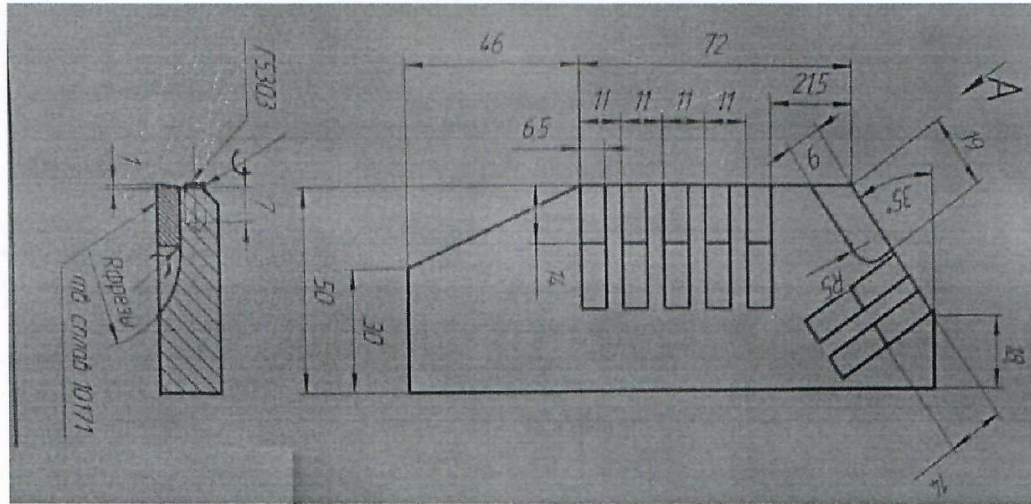
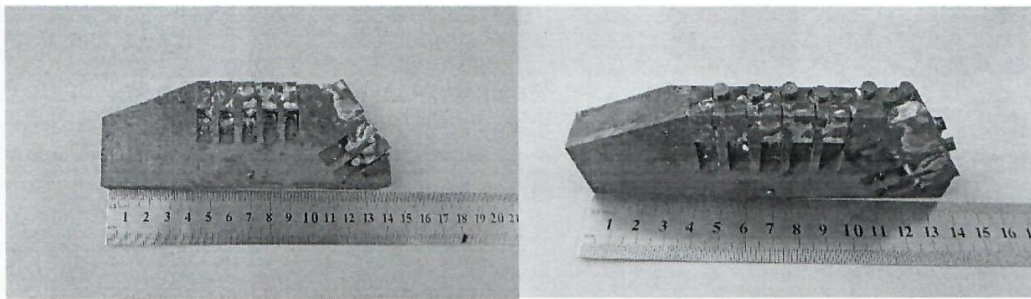

Марка металла корпуса Ст 3

Лопасть РИД – 80мм
Размер лопасти РИД-80*160мм

«Твердосплавная пластина ВК8»

Количество резцов из твердого сплава ВК8 5105 - 10 штук

Описание:

- Твердый сплав
- Марка – ВК8
- Форма – Г5105
- Спеченный
- S – 7 мм
- h – 14 мм
- b – 7 мм

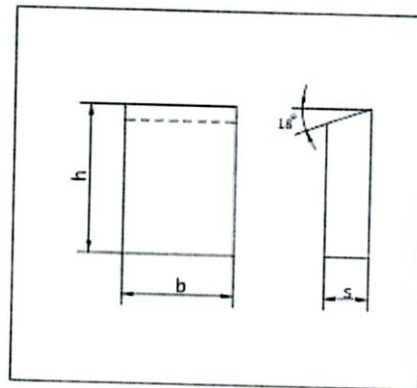

«Твердосплавная пластина ВК8»

Количество резцов из твердого сплава ВК8 Г5303 - 11 штук

Описание:

- Твердый сплав – ВК8
- Форма – Г5303
- Спеченный
- Длина – 10мм
- Диаметр – 5,2 мм

Страна производитель – Россия, г. Москва (г. Кировоград)

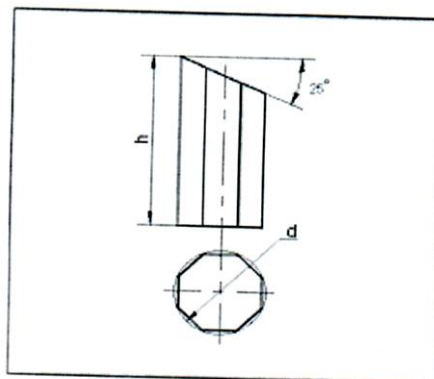

«Твердосплавная пластина ВК8»

Количество резцов из твердого сплава ВК8 5105 - 1 штук

Описание:

- Твердый сплав – ВК8

- Форма – 5105
- Спеченный
- S – 12 мм
- h – 20 мм
- b – 7 мм

